

Spezzatrice e arrotondatrice **ROTAMAT EN**

ROTAMAT EN
Spezzatrice e arrotondatrice

1/2
18.05.2011

Spezzatrice e arrotondatrice automatica per prodotti piccoli tondi e angolari

La **ROTAMAT EN** è idonea a spezzare e arrotondare impasti con consistenze e ricette diverse:

- Impasti classici per panini
- Impasti per panini misti e speciali
- Impasti per brezel
- Impasti per panini berlinesi
- Impasti per dolci tradizionali

Vantaggi

Due cicli di lavoro automatici

- Pressatura e spezzatura
- Pressatura, spezzatura e arrotondamento

Regolazione della ROTAMAT EN con un gesto

Intensità di arrotondamento regolabile in modo variabile

- Possibilità di regolare l'altezza della camera di arrotondamento e del tempo di arrotondamento in funzione dell'impasto da trattare

Elevata precisione di spezzatura

Elevata precisione del peso

Lavorazione estremamente delicata dell'impasto

- Le strutture esistenti restano intatte anche con impasti fortemente lievitati
- Qualità elevata dei prodotti, anche negli impasti con basso rendimento
- Volume ottimale dei prodotti

Risparmio di tempo grazie all'automazione

- Mentre la ROTAMAT EN lavora, resta tempo per altre cose, per es. per preparare i prossimi piatti di pressatura

Ridotto fabbisogno di spazio

- In questo modo l'automazione diventa possibile anche nel panificio più piccolo

Pulizia semplice

- Igiene sicura
- Smontaggio e montaggio facili del coltello
- Materiali pregiati e facili da lavare

Sicurezza

- Durante il ciclo di lavoro, uno schermo di protezione chiude la zona di lavoro
- In caso di penetrazione di corpi estranei tra il banco di lavoro e lo schermo di protezione, il ciclo di lavoro viene arrestato automaticamente

Optional

- Piatti di pressatura supplementari



ROTAMAT EN

ROTAMAT EN
Spezzatrice e arrotondatrice

2/2
18.05.2011

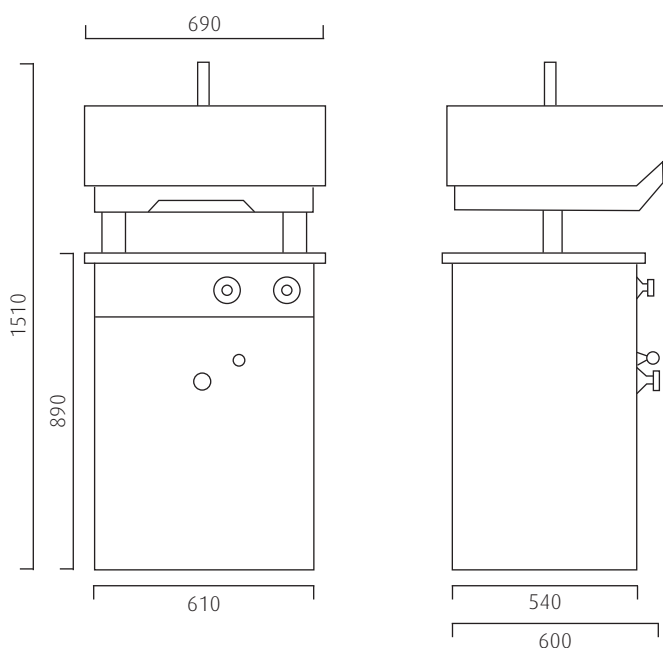

Tutte le indicazioni in mm.

Dati tecnici

Spezzatura	Pezzi / passata	30
Gamma di pezzature	g/pezzo	30 - 70
Peso max. di ogni singolo impasto	g	2100
Peso ROTAMAT EN	kg	405
Rendimento impasto nella spezzatura	%	140 - 175
Rendimento impasto nell'arrotondamento	%	140 - 165
Potenza di azionamento a 400 V		
– Motore principale	kW	0,75
– Motore c.c.	kW	0,20
Valore di allacciamento	kVA	1,6



© = marchio registrato

Werner & Pfleiderer, al fine di migliorare i propri prodotti, si riserva di apportare eventuali modifiche a dati e dimensioni.